

SCHEDA TECNICA

ANDORA2-PAR30-12W

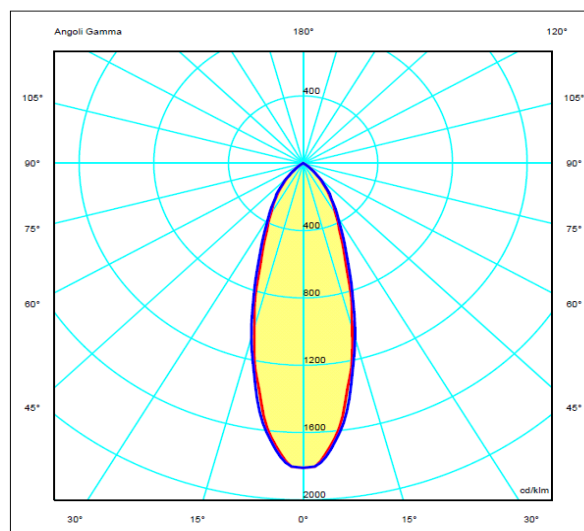

CARATTERISTICHE		
Versione		12W
Attacco		E27
Caratteristiche ottiche	CCT	2800±3200K
	Angolo fascio luminoso	25°
	Flusso totale (Ta=25°C) [lm]	880 ±5%
	Indice resa cromatica (CRI)	> 80
	Durata gruppo ottico (*) [ore]	>50000
Illuminamento in asse [lux]	1m	1590
	2m	400
	3m	175
Alimentazione	Tensione ingresso [V]	230 ac 50Hz
	Corrente assorbita [A]	0,08 ±5%
	Potenza assorbita [W]	12 ±5%
	Fattore di potenza	>0,6
Caratteristiche termiche	Temperatura operativa [°C]	-25 ÷ +40
	Temperatura di stoccaggio [°C]	-40 ÷ +60
Umidità relativa [%]		10 ÷ 90
Corpo	Materiale	Alluminio
	Colore	Grigio
Peso [g]		200

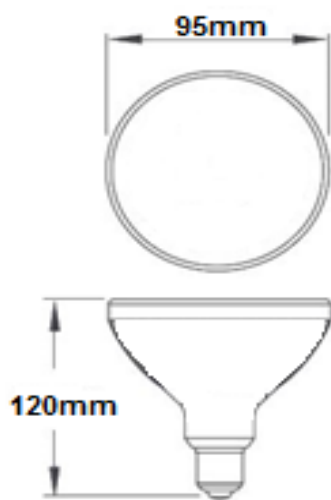

VER 0.0	Approved		Approved
01/2015			AQ